

Technisches Datenblatt



Produktmerkmale

Pizzaofen Snack einstöckig 1x d=35 cm

Modell	SAP -Code	00000958
---------------	------------------	----------



- Pizza -Kapazität [CM]: 1x 35 cm
- Steinplatten: unten
- Dicke der Steinplatten [mm]: 14
- Material: Edelstahl
- Steuertyp: mechanisch
- Art des Griffs: kurz, Kunststoff
- Dampfschutz: Nein
- Schornstein für die Feuchtigkeitsextraktion: Nein
- Verstellbarer Schornstein: Nein
- Innenbeleuchtung: Nein

SAP -Code	00000958	Mindestvorrichtungstemperatur [° C]	50
Netzbreite [MM]	550	Maximale Gerätetemperatur [° C]	300
Nettentiefe [MM]	498	Breite des internen Teils [MM]	410
Nettohöhe [MM]	252	Tiefe des internen Teils [MM]	370
Nettogewicht / kg]	17.00	Höhe des inneren Teils [MM]	90
Power Electric [KW]	2.000	Pizza -Kapazität [CM]	1x 35 cm
Wird geladen	230 V / 1N - 50 Hz		

Technisches Datenblatt



Technische Zeichnung

Pizzaofen Snack einstöckig 1x d=35 cm

Modell

SAP -Code

00000958

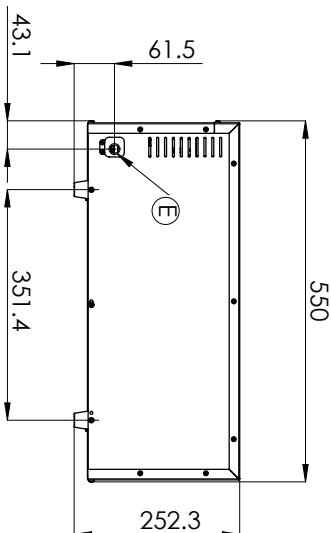
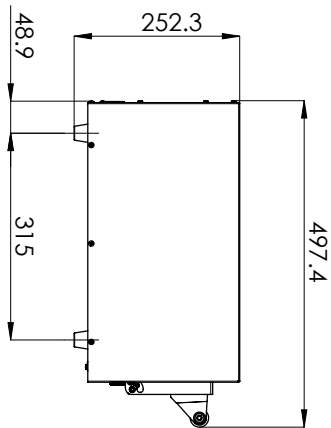
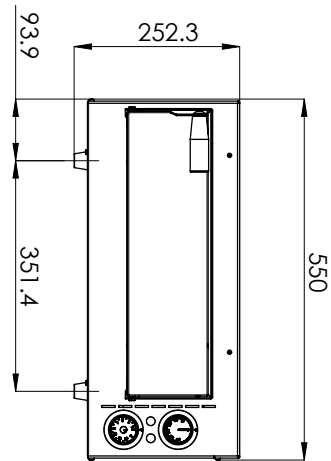

Pizzaofen Snack einstöckig 1x d=35 cm

Modell

SAP -Code

00000958

1

Außenhülle des Edelstahls

Einfache Reinigung, hohe hygienische Standardlebensdauer

- Sparen Sie Kosten für den Erwerb einer neuen Maschine, sparen Sie Zeit für die Reinigung und den Komfort der Reinigung

2

Manuelle Bedienelemente

Außenhülle des Edelstahls

- Sparen Sie Kosten für den Erwerb einer neuen Maschine, sparen Sie Zeit für die Reinigung und den Komfort der Reinigung

3

Das Gerät wird von einem konventionellen 230 -V -Netzwerk betrieben

Das Gerät kann überall angeschlossen werden, bei ausreichendem Schutz

- Es ist keine ausreichenden Kosten erforderlich, es sei denn, ich habe eine Ausschüttung auf 400 V

4

Die Kammerwärme in einem Temperaturbereich von 50 bis 300 ° C

Die Kammerwärme in einem Temperaturbereich von 30 bis 300 ° C

- Einfacher kleiner kompakter Pizzaofen zu einem Schnäppchenpreis; Ideal für gekühlte / gefrorene Pizza, bei der wir Zeit und Kosten sparen

5

Das Feuerwerk mit der Erwärmung des Bodens in den Boden gelegt

Richtige Akkumulation und Gleichmäßigkeit der Wärmeverteilung

- Es brennt nicht und Pizza ist gleichmäßig gebacken und brennt nicht, es gibt keine Temperaturschwankungen, der Küchenchef muss nicht überprüfen und das Backen, niedrigere Anforderungen an das Wissen und die Fähigkeiten der Pizza modifizieren und modifizieren

Technisches Datenblatt



technische Parameter

Pizzaofen Snack einstöckig 1x d=35 cm

Modell

SAP -Code

00000958

1. SAP -Code:

00000958

2. Netzbreite [MM]:

550

3. Nettentiefe [MM]:

498

4. Nettohöhe [MM]:

252

5. Nettogewicht / kg]:

17.00

6. Bruttobreite [MM]:

580

7. Grobtiefe [MM]:

545

8. Bruttohöhe [MM]:

305

9. Bruttogewicht [kg]:

18.00

10. Material:

Edelstahl

11. Gerätetyp:

Elektrisches Gerät

12. Power Electric [KW]:

2.000

13. Wird geladen:

230 V / 1N - 50 Hz

14. Steuertyp:

mechanisch

15. Breite des internen Teils [MM]:

410

16. Tiefe des internen Teils [MM]:

370

17. Höhe des inneren Teils [MM]:

90

18. Mindestvorrichtungstemperatur [° C]:

50

19. Maximale Gerätetemperatur [° C]:

300

20. Verfügbarkeit stapeln:

Ja

21. Pizza -Kapazität [CM]:

1x 35 cm

22. Indikatoren:

Betriebsanzeige

23. Anzahl der inneren Teile:

1

24. An / aus Schalter:

Ja

25. Art des Griffs:

kurz, Kunststoff

26. Dampfschutz:

Nein

27. Schutz der Kontrollen:

IPX4

28. Steinplatten:

unten

Technisches Datenblatt

technische Parameter



Pizzaofen Snack einstöckig 1x d=35 cm

Modell

SAP -Code

00000958

29. Dicke der Steinplatten [mm]:

14

32. Anzahl der Hohlräume:

1

30. Innenbeleuchtung:

Nein

33. Schornstein für die Feuchtigkeitsextraktion:

Nein

31. Sicherheitselement:

Sicherheitsthermostat

34. Verstellbarer Schornstein:

Nein